

KombiSIGN 50 / Accessories

Base piegabile BK



Codice articolo: **960.000.30**

DATI MECCANICI

Lunghezza	77 mm
Larghezza	71 mm
Altezza	117 mm
Diametro	70 mm
Materiali	PA-GF
Colore cassa	Nero
Categoria di protezione	IP65
Tipo di fissaggio	Versione speciale
Peso con imballaggio	190 g
Peso del prodotto	165 g

DISEGNO

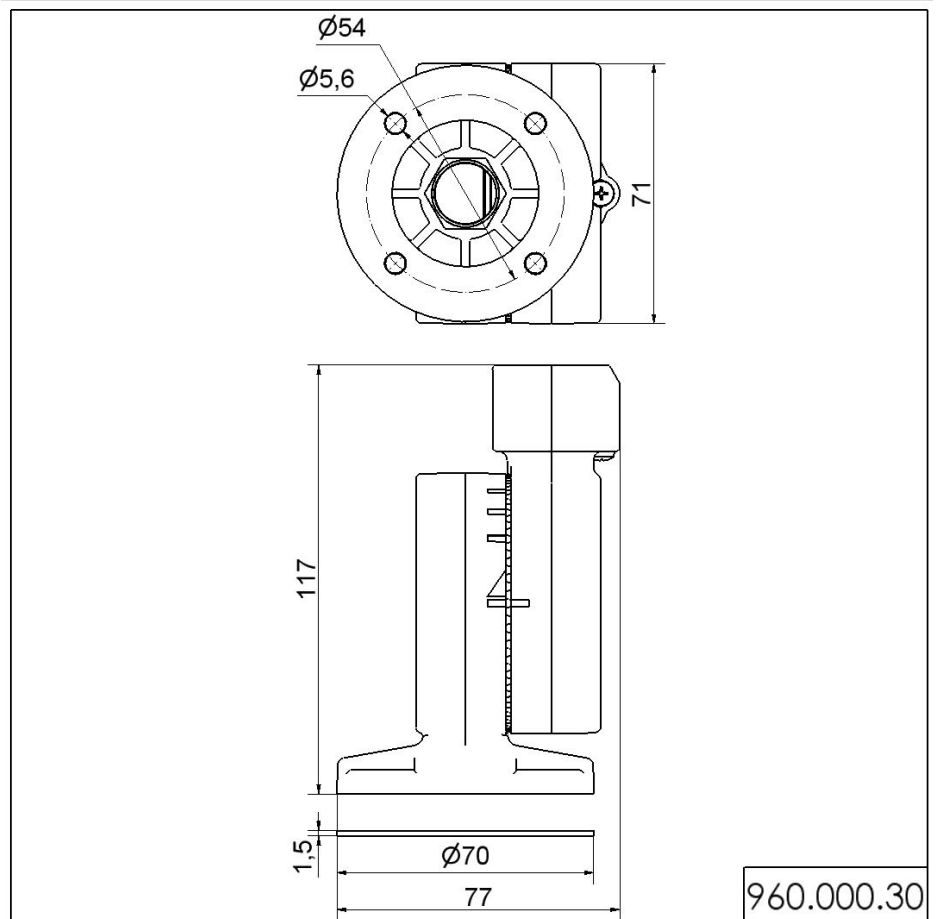

Per ulteriori informazioni sull'installazione e il montaggio, fare riferimento alla guida utente appropriata su www.werma.com. Questa copia stampata è a solo scopo informativo ed è soggetta a modifiche.