

Torrette di segnalazione compatte / CleanSIGN

CleanSIGN WM permanente 24VDC GN/YE/RD



Codice articolo:	695.300.55
Serie:	CleanSIGN



DATI MECCANICI

Lunghezza	125 mm
Larghezza	112 mm
Altezza	485 mm
Diametro	76 mm
Materiali	PA
Colore calotta	Trasparente
Colore cassa	Nero
Categoria di protezione	IP67 IP69K
Collegamento	Cavo
Lunghezza cavo	2500 mm
Tipo di fissaggio	Montaggio a parete
Durata ottica	max. 70.000 h
Durata di vita acustica	min. 5.000 h
Temperatura operativa minima	-30°C
Temperatura operativa massima	+50°C
Peso con imballaggio	720 g
Peso del prodotto	557 g

DATI ELETTRICI

Tensione d'esercizio	24V
Tipo di tensione d'esercizio	DC
Tolleranza di tensione	+/- 10%
Tensione nominale di esercizio	24 VDC
Corrente nominale di esercizio	380 mA
Corrente di spunto nominale	450 mA
Classe di protezione	Classe di protezione 2
Grado di inquinamento	3

DATI OTTICI

Sorgente luminosa	LED
Colore della luce	Giallo Rosso Verde
Immagine ottica del segnale	Durata

DATI ACUSIBILI

Vol. / dB(max) 1m di distanza	85,0 dB (A)
Immagine del segnale acustico	Suono continuo
Frequenza acustica	2400 Hz



Per ulteriori informazioni sull'installazione e il montaggio, fare riferimento alla guida utente appropriata su www.werma.com. Questa copia stampata è a solo scopo informativo ed è soggetta a modifiche.

Torrette di segnalazione compatte / CleanSIGN

CleanSIGN WM permanente 24VDC GN/YE/RD

DISEGNO

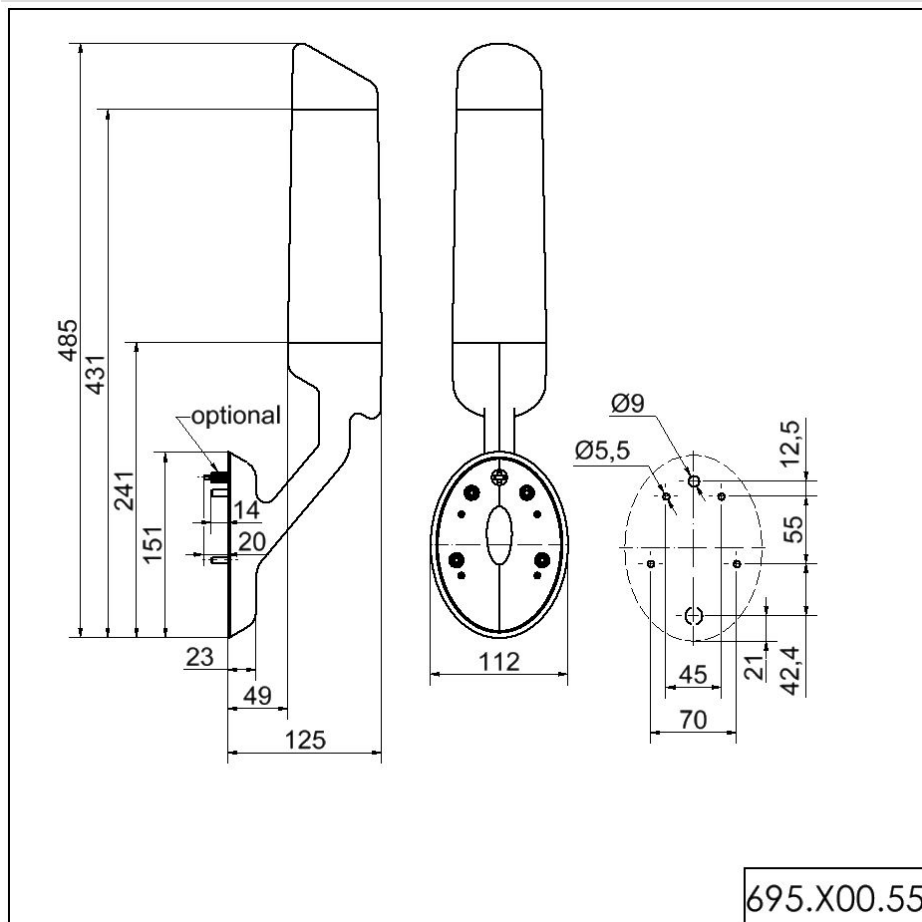

Per ulteriori informazioni sull'installazione e il montaggio, fare riferimento alla guida utente appropriata su www.werma.com. Questa copia stampata è a solo scopo informativo ed è soggetta a modifiche.