

Midi Segnalatori acustici e sirene / Horn for bracket mounting 574/575

## Tromba WM permanente 115-230VAC GY



Codice articolo: 574.000.60



### DATI MECCANICI

Altezza	340 mm
Diametro	134 mm
Materiali	PC/ABS
Colore cassa	Grigio
Categoria di protezione	IP65
Collegamento	Morsetto a vite
Sezione del cavetto max.	1,50 mm <sup>2</sup> / 16AWG
Punto di inserimento dei cavi	Passacavo a membrana
Cablaggio minimo	d = 1 mm
Cablaggio massimo	d = 13 mm
Tipo di fissaggio	Montaggio a parete
Durata di vita acustica	min. 5.000 h
Temperatura operativa minima	-30°C
Temperatura operativa massima	+50°C
UL Type Rating	Tipo 12
Peso con imballaggio	660 g
Peso del prodotto	540 g

### DATI ELETTRICI

Tensione d'esercizio	115-230V
Tipo di tensione d'esercizio	AC
Frequenza di tensione d' eser	50Hz a 230V 60Hz a 115V
Tolleranza di tensione	+/- 10%
Tensione nominale di esercizio	230 VAC
Corrente nominale di esercizio	30 mA
Corrente di spunto nominale	200 mA
Classe di protezione	Classe di protezione 2
Grado di inquinamento	3
Categoria di sovratensione	II
Tensione di isolamento	Ui = 250V; Uimp = 2.500V

### DATI ACUSIBILI

Vol. / dB(max) 1m di distanza	108,0 dB (A)
Immagine del segnale acustico	Suono continuo
Frequenza acustica	110 Hz



Per ulteriori informazioni sull'installazione e il montaggio, fare riferimento alla guida utente appropriata su [www.werma.com](http://www.werma.com). Questa copia stampata è a solo scopo informativo ed è soggetta a modifiche.

Midi Segnalatori acustici e sirene / Horn for bracket mounting 574/575

**Tromba WM permanente 115-230VAC GY**

DISEGNO

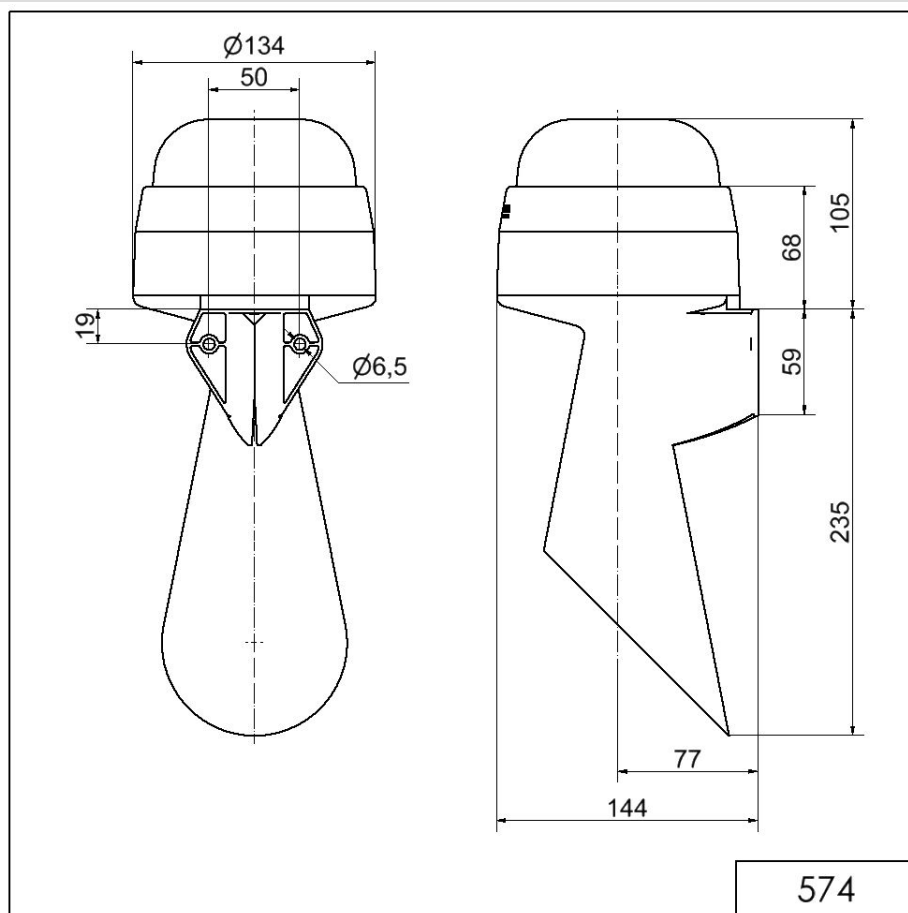

Per ulteriori informazioni sull'installazione e il montaggio, fare riferimento alla guida utente appropriata su [www.werma.com](http://www.werma.com). Questa copia stampata è a solo scopo informativo ed è soggetta a modifiche.